

序号	更改原因及内容	修改人	日期	审核人	日期

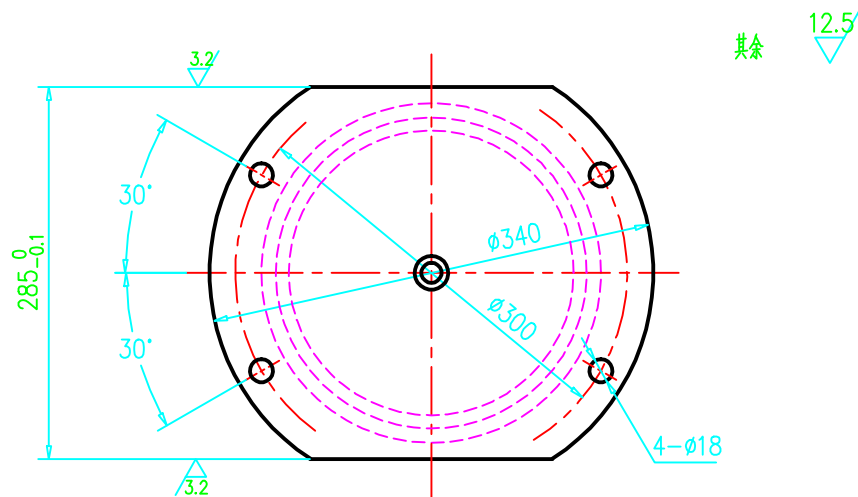

### 技术要求

1. 锻件不得有夹渣, 折叠, 裂纹, 结疤等缺陷存在。
2. 加工表面不应有沟痕, 碰伤等缺陷。
3.  $\phi 270g6$ 、 $\phi 220k6$ 、 $\phi 220f7$  的圆柱表面的圆柱度公差, 不大于尺寸公差之半。
4. 调质处理:  $HB=270\sim 310$ ,  $\sigma_s \geq 830MPa$ 。
5. 加工后进行超声波探伤, 按重型机械标准《锻钢件无损探伤》JB/T5000.15-2007 中的Ⅲ级执行。
6. 棱角倒钝。

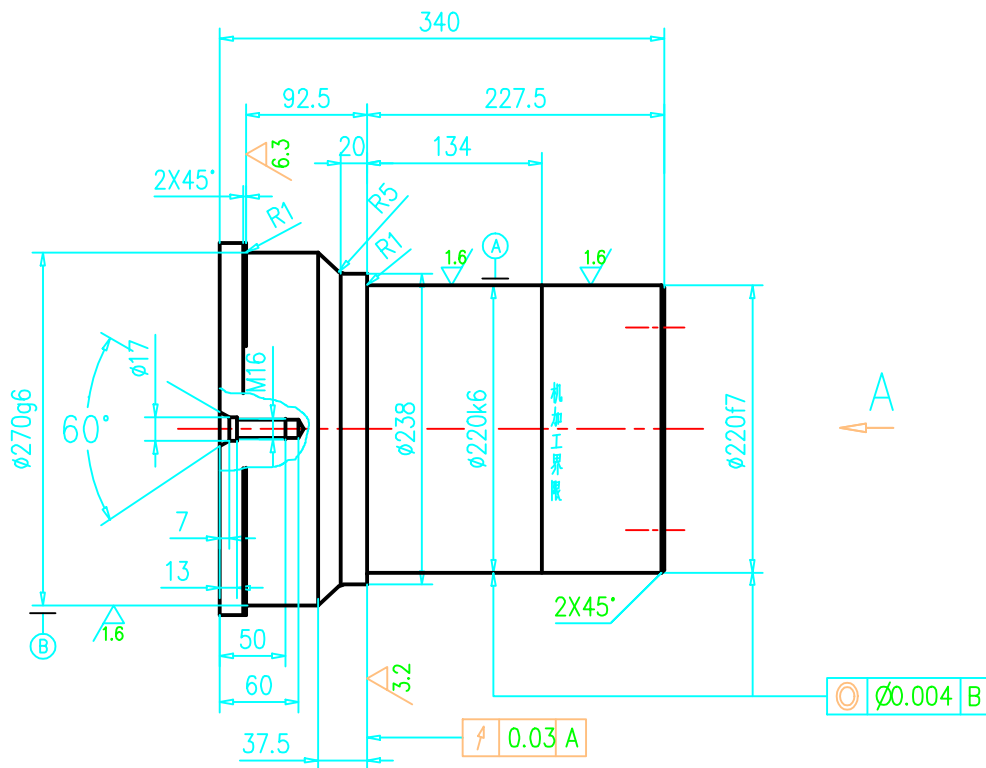
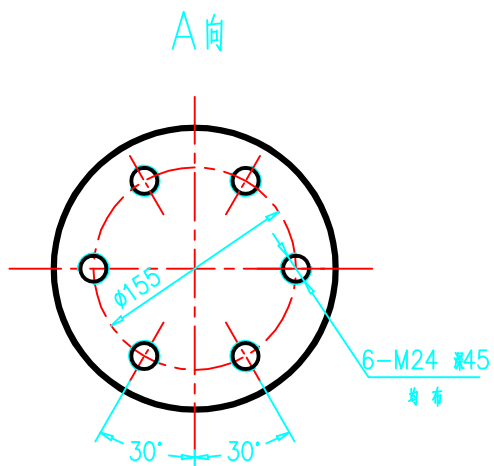

比 例	1:4	材 质	40CrNiMo
质 量(kg)	118.7		
部门负责人			
主任工程师	黄其明		
主任设计师	王 翔		
审 核	潘光明		
设 计 师	王 翔		
制 图	王 翔		

**CISDI**  
中冶赛迪工程技术股份有限公司

销 轴

图号 B.SB505-22 A 1/1