

4

3

2

1

F

F

E

E

D

D

C

C

B

B

A

A

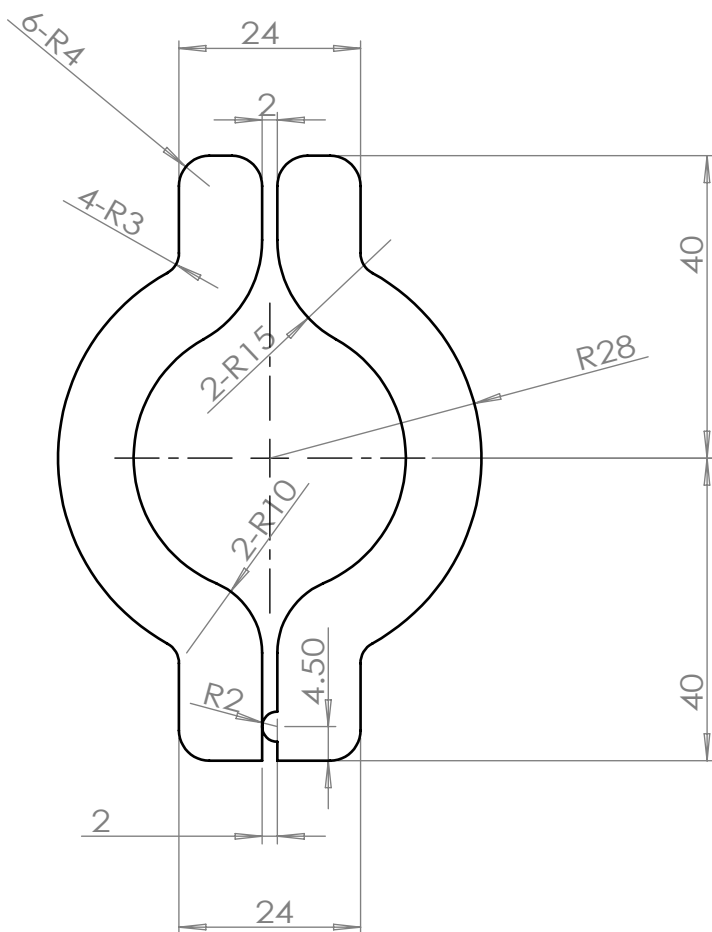

除非另外指定:
尺寸使用毫米
表面粗糙度:
公差:
线性:
角度:

表面粗糙度:

将锐边清除
毛刺并折断

不调整工程图比例

修订

名称	签名	日期		
绘制				
检查				
批准				
制造				
验收				

标题:

材料:

工程图号

材质 <未指定>

20mL水热釜卡箍线切割

重量: 0.041

比例: 1:1

图纸 1 (共 1)

4

3

2

1