

4

3

2

1

F

F

1.6

E

E

D

D

C

C

B

B

A

A

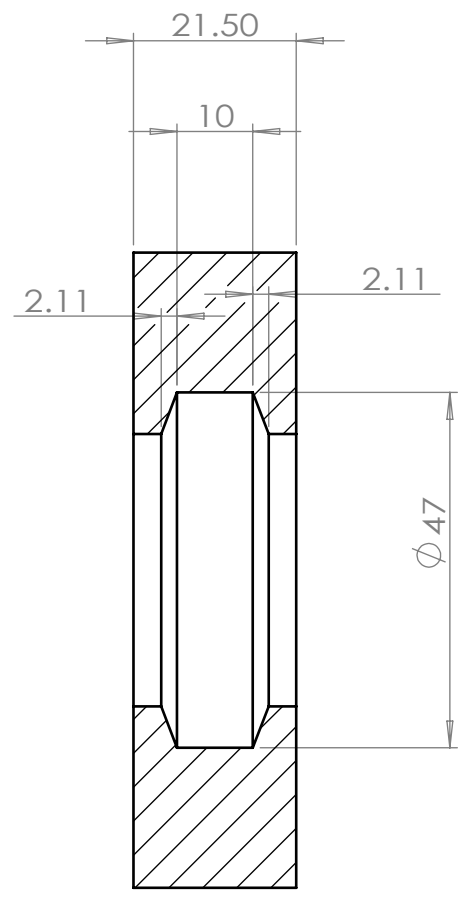
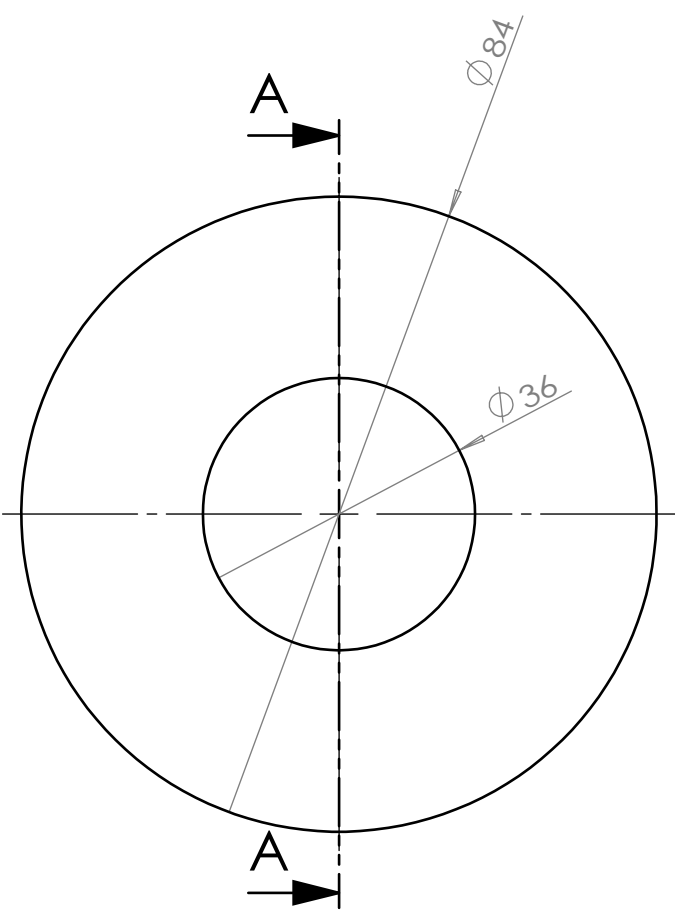

剖面 A-A
比例 1 : 1

除非另外指定：
尺寸使用毫米
表面粗糙度：
公差：
线性：
角度：

表面粗糙度：
将锐边消除
毛刺并折断

不调整工程图比例
修订

名称	签名	日期
绘制		
检查		
批准		
制造		
验检		

标题：
20mL水热釜卡箍车床加工

材料：
316L不锈钢

工程图号
A4

重量：0.089
比例：1:2
图纸 1 (共1)

4

3

2

1