

版本号 181230-1

图示公差建议:

材质	304H
线径	45 mm
总圈数	N/A 圈
有效圈数	N/A 圈
旋向	N/A
表面处理	N/A
热处理	N/A
单重	90 g
产速	N/A PCS/8H

配外径12线径1.5的O型圈

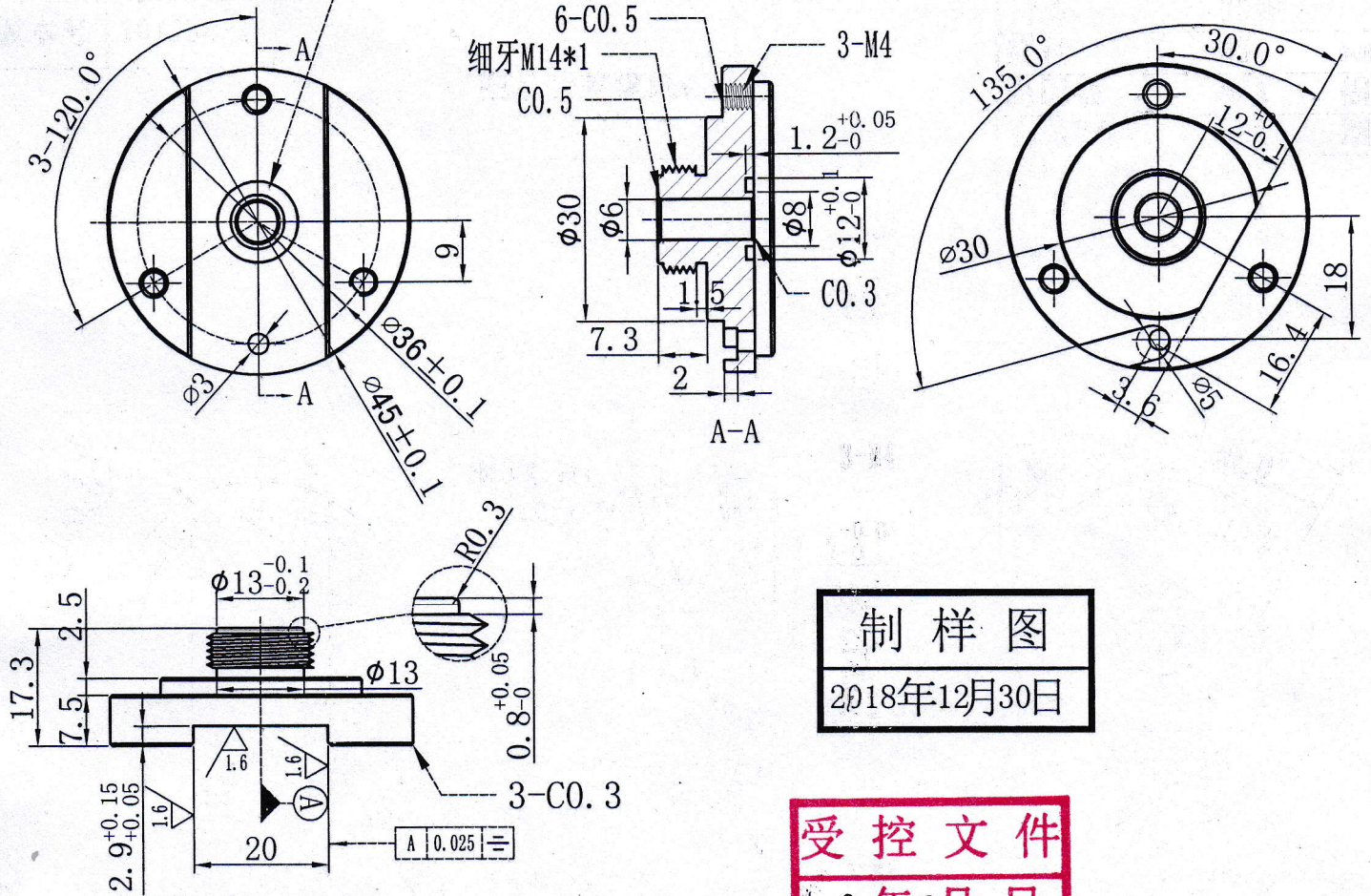

制样图

2018年12月30日

受控文件

2018年12月30日

技术要求

1. 折角处要过度自然，无物理伤痕、裂纹。
2. 切口处要光滑整齐，无披锋、毛刺及刮手现象。
3. 整体外观无歪曲变形。
4. 未注公差按GB/T1804-2000m级。
5. “★”号标记为关键产品特性，需重点控制。

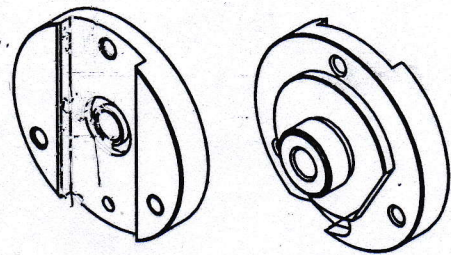

比例 1:1



变更记录					浙江正纳科技有限公司		
变更日期	变更项目	变更前	变更后	备注	绘图	客户	197
					2018-12-30		
					审核	产品名称	加油座2
					批准	图号规格	KC522-5246