

版本号 181230-1

图示公差建议:

材质	45#
线径	12 mm
总圈数	N/A 圈
有效圈数	N/A 圈
旋向	N/A
表面处理	镀装饰镍
热处理	N/A
单重	80 g
产速	N/A PCS/8H

制样图
2018年12月30日

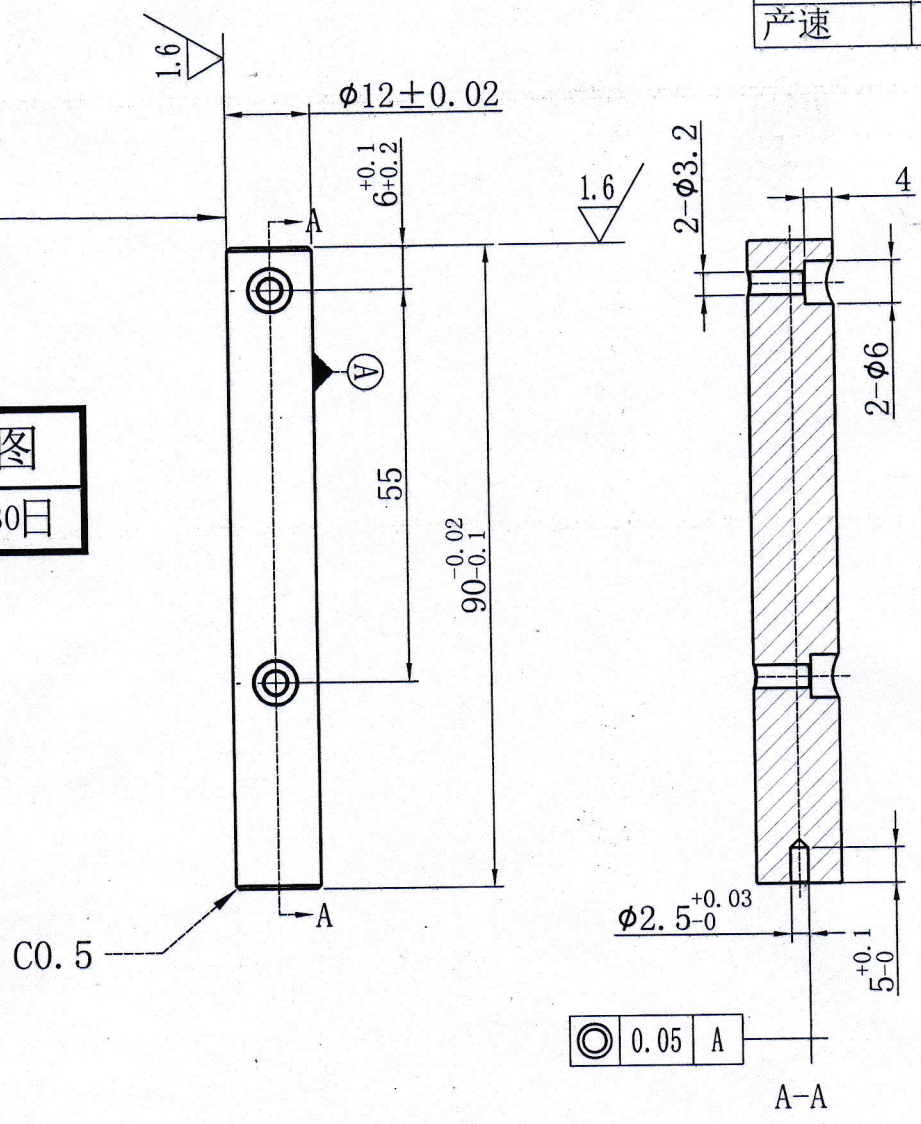

技术要求

1. 折角处要过度自然，无物理伤痕、裂纹。
2. 切口处要光滑整齐，无披锋、毛刺及刮手现象。
3. 整体外观无歪曲变形。
4. 未注公差按GB/T1804-2000m级。
5. “★”号标记为关键产品特性，需重点控制。

受控文件
2018年12月30日

比例 1:1

变更记录	变更日期	变更项目	变更前	变更后	备注	浙江正纳科技有限公司		
						绘图	客户	197
						审核	产品名称	出油壳盖中心立柱
						批准	图号规格	KC522-5214